



### **Campo de aplicação:**

- Operador aconselhado para usos intensivos em passagens até 6 mt de largura.

O automatismo Zorra é um operador eletromecânico de estrutura sólida e robusta, irreversível de 230 VAC, apropriado para a limitação de acesso de veículos a parques e áreas privadas. Composto por uma haste extensível até 6 metros de comprimento de fácil e rápido ajuste, permite alterar o comprimento da mesma sem ser necessário o recurso a operações de elevado nível de dificuldade.

### **Funcionalidades:**

- Memorização de tempos e forças ao longo do curso da porta;
- Proteção térmica interna;
- Abrandamento nos pontos de paragem para salvaguarda do automatismo e respetiva estrutura.

### **Área de aplicación:**

- Operador aconsejado para usos intensivos en pasajes hasta 6 mt de ancho.

El automatismo Zorra es un operador eletromecánico de estructura sólida y robusta, irreversível de 230 VAC, apropiado para la limitación de acceso de vehículos a parques y a áreas privadas. Compuesto para un haste extensible hasta 6 metros de anchura de fácil y rápido ajuste, permite alterar la anchura de la misma sin ser necesario el recurso a operaciones de elevado nivel de dificultad.

### **Funcionalidad:**

- Memorización de tiempos y fuerzas al largo del curso de la puerta;
- Protección térmica interna.
- Paro suave en los puntos de cierre para salvaguardar el automatismo y respetiva estructura.

## Caraterísticas técnicas Características técnicas

Tensão nominal Tensión nominal	230 VAC - 50Hz
Temperatura de funcionamento Temperatura de funcionamiento	-40°C ... +65°C
Índice de proteção Índice de protección	IP 55
Frequência de trabalho Frecuencia de trabajo	S3 = 80%
Força de tração/Impulso máximo Fuerza de tracción/impulso maximo	300 N
Consumo nominal de potência Consumo nominal de potencia	90 W
Velocidade de abertura de 90° Velocidad de apertura de 90°	3-6 s
Comprimento máximo da haste Longitud máxima de la barrera	6 m
Bateria Bateria	-
Peso da embalagem* Peso de embalaje*	45 kg
Dimensões da embalagem (mm)* Dimensiones de embalaje (mm)*	1080x380x360

\*Haste não incluída Barrera no incluido

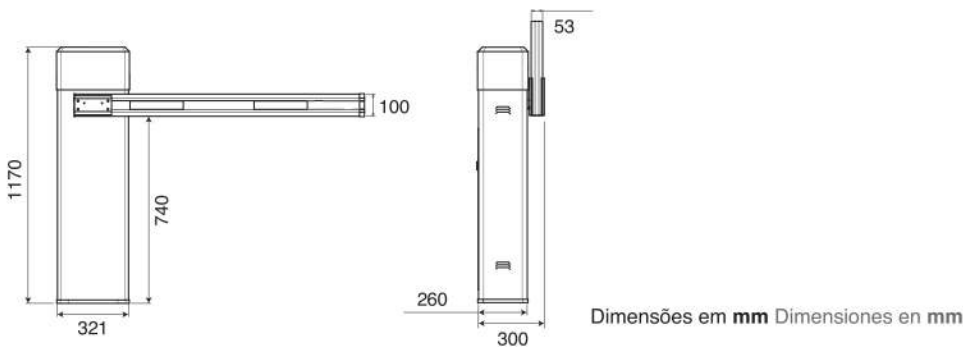

## Constituição do kit Constitución del kit

1	Operador de barreira Zorra (230VAC) Operador de barrera Zorra (230VAC)
1	Quadro de controlo CR-230* Cuadro de control CR-230*
1	Saco de acessórios de fixação Bolsa de accesorios de fijación
1	Haste de 6 metros Barrera de 6 metros
1	Suporte fixo Soporte fijo
1	Manual de instalação Manual de instalación

\*Ver página 59 - Quadros de Controlo Cuadros de control



## Acessórios Accesorios



Suporte móvel  
Soporte móvel



Emissor CYGNUS 2C  
Emisor CYGNUS 2C



Par de fotocélulas de superfície  
Par de fotocélulas de superficie

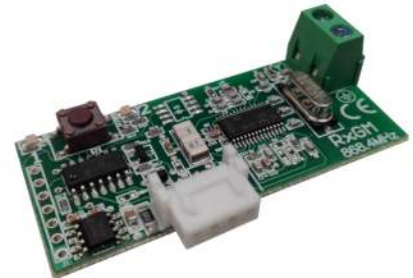

Recetor RXGM 2C  
Receptor RXGM 2C

Também compatível com\*: También compatible con\*:

- Detetor de campo magnético Detector de campo magnetico
- Pirlampo 230V Luz de señalización 230V

\*Ver página 67 - Acessórios Accesorios